

Fasad mot söder

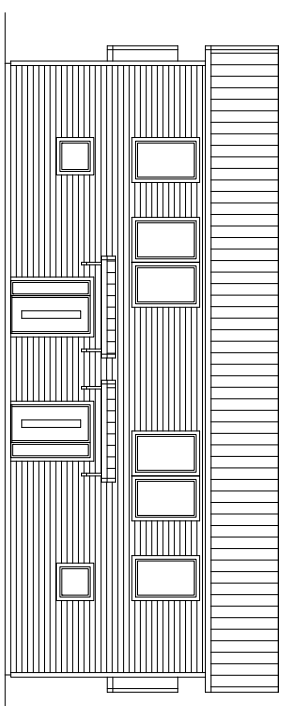

Fasad mot norr

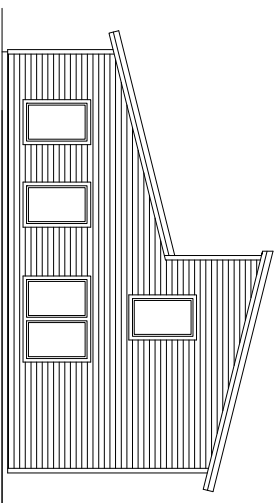

Fasad mot öster

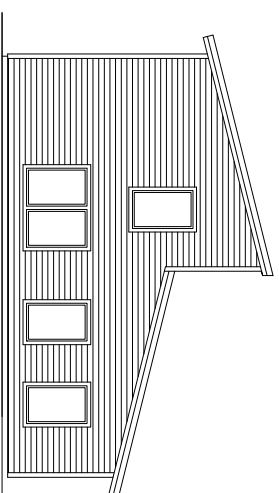

Fasad mot väster

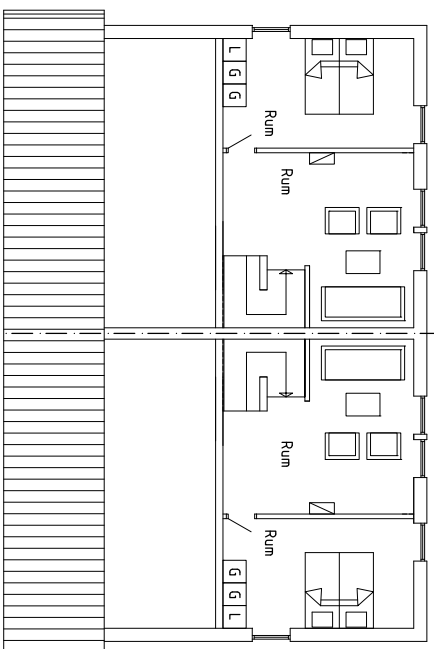

Överplan Inv. area: 38,5 m²/gh

5045

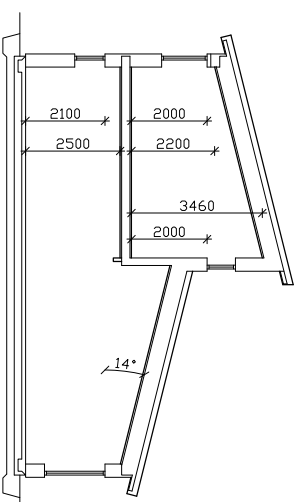

Sektion

16300

7650

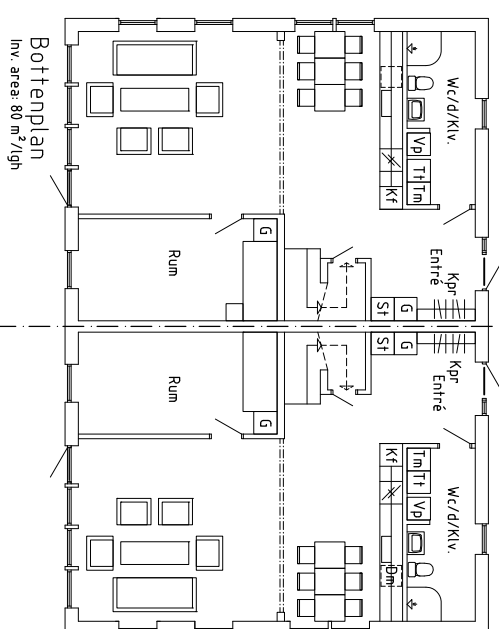

Bottenplan
Inv. area: 80 m²/gh

10495

11195

FÖRKLARINGAR:

MÄTT ANGES I MILLIMETER
HÖJDMÄTT ANGES I METER

BEHINTLIG MARKNIVA ÄNDRAS INTE

BRANDCELL E160

MATERIALÖVERSIKT:

GRUNDLÄGGNING MED
PLATTA PÅ MARKEN

FASADER:

VITMALAD LIGGANDE

TRÄPANEL

TAK:

RÖDA SLÅTA BETONG-
PANNOR

FÖRKORTNINGAR:

| | |
|-----|---------------|
| Vp | VÄRMEPANNANNA |
| Tm | TVÄTTMASKIN |
| Ti | TORKTUMMLARE |
| G | GARDEROB |
| L | LINNESKÅP |
| St | STÄDSKÅP |
| Kpr | KÄPPHÄNGARE |
| Kf | KYL / FRYS |
| Dm | DISKMASKIN |

UPPSTÄLLNINGSRITNING

Bygga bostäder AB
Box 2028
131 02 Nacka

Berlin Arkitekter
Trävelsgränd 1
111 29 Stockholm
Tele +46 8 442 05 10
anders@berlinarkitekter.se

| | | |
|------------|--------------|-----------------|
| UPPSÄG NR | RITAD/KONSTR | AV HANDELSGÄRNE |
| 2014_10_20 | ANSV/ÄRG | |

NYBYGGNAD

PLANER SEKTION FASADER
ALTERNATIV 1

HELSKALA HALVSKALENHETER
1:100 A40.1-01

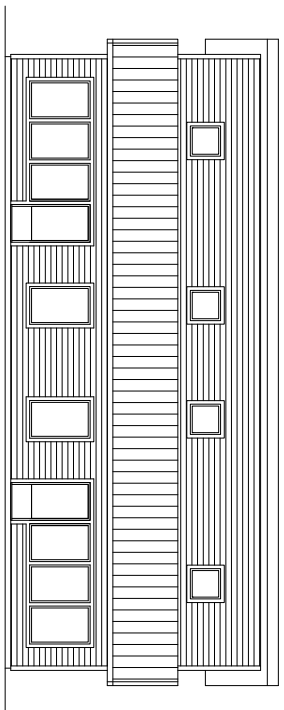

Fasad mot söder

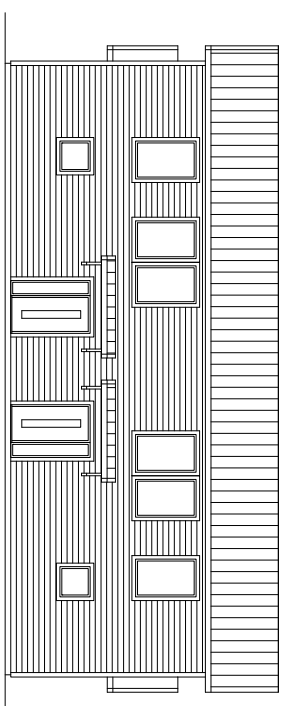

Fasad mot norr

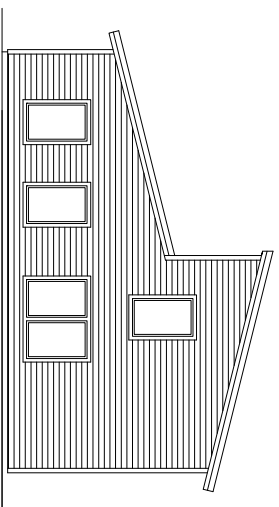

Fasad mot öster

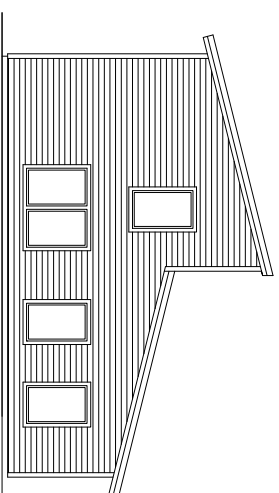

Fasad mot väster

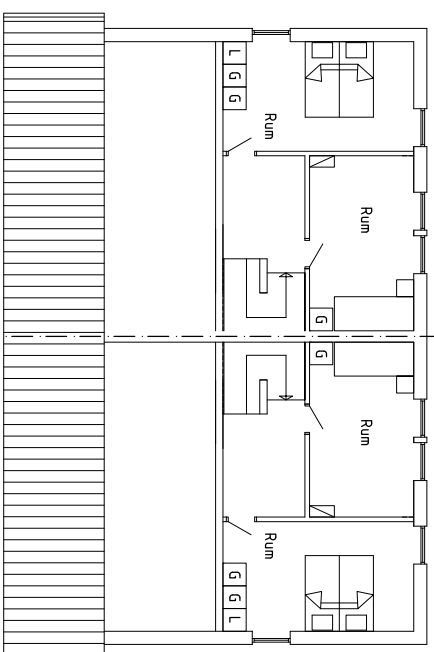

Överplan Inv. area: 38,5 m²/1gh

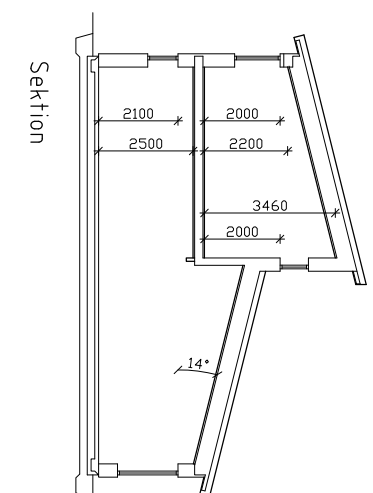

Sektion

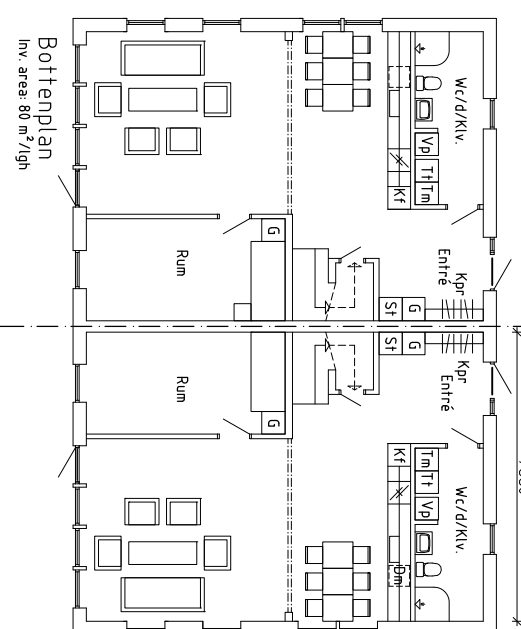

Bottenplan
Inv. area: 80 m²/1gh

FÖRKLARINGAR:

MÄTT ANGES I MILLIMETER
HÖJDMÄTT ANGES I METER

BEHINTLIG MARKNIVA ÄNDRAS INTE

BRANDCELL E160

MATERIALÖVERSIKT:

GRUNDLÄGGNING MED
PLATTA PÅ MARKEN

FASADER:
VITMALAD LIGGANDE

TRÄPANEL

TAK:

RÖDA SLÅTA BETONG-
PANNOR

FÖRKORTNINGAR:

- VP VÄRMEPANNANNA
- Tm TVÅTTMASKIN
- Ti TORRTUMMLARE
- G GARDEROB
- L LINNESKÅP
- St STÄDSKÅP
- Kpr KAPPHÅNGARE
- Kf KYL / FRYS
- Dm DISKMASKIN

UPPSTÄLLNINGSRITNING

Bygga bostäder AB
Box 2028
131 02 Nacka

Berlin Arkitekter
Trävelsgränd 1
111 29 Stockholm
Tele: +46 8 442 05 10
anders@berlinarkitekter.se

UPPSÄG NR RITAD/KONSTR AV HANDELSGÄRE
ANSVARIG

DATUM 2014_10_20

NYBYGGNAD

PLANER SEKTION FASADER
ALTERNATIV 2

HELSKALA HALVSKALENHETER
1:100 A40.1-02

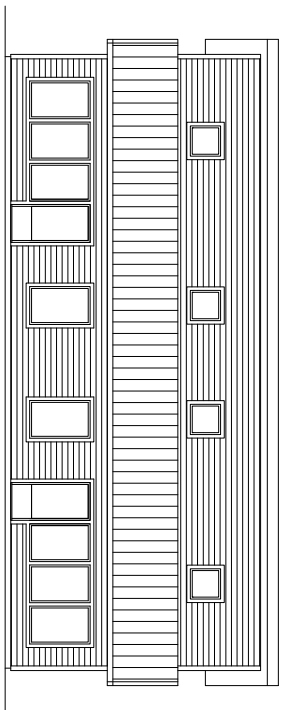

Fasad mot söder

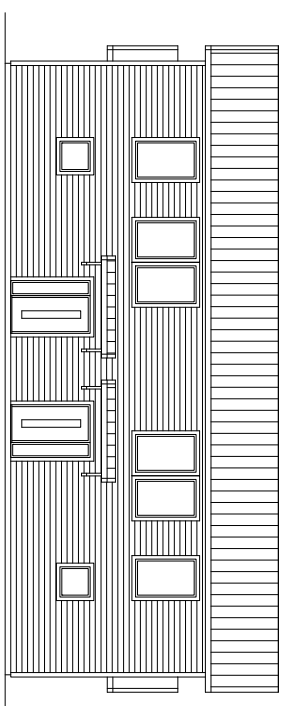

Fasad mot norr

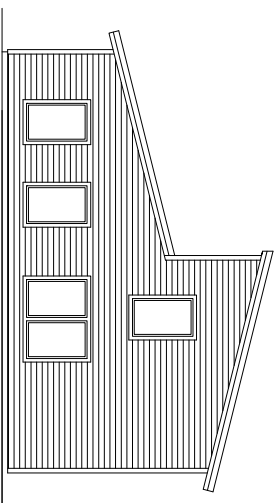

Fasad mot öster

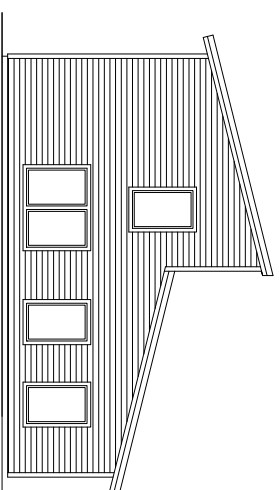

Fasad mot väster

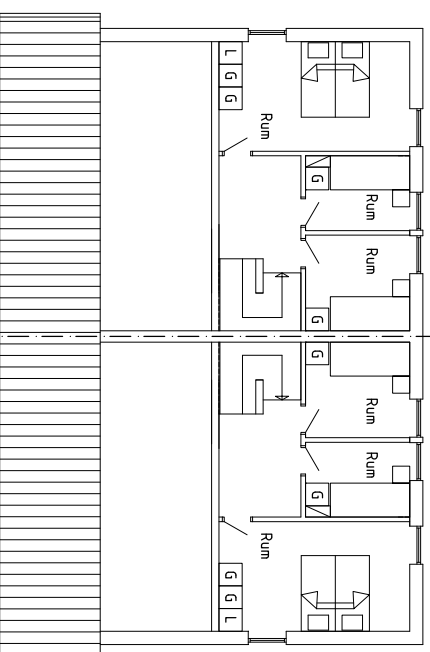

Överplan Inv. area: 38,5 m²/gh

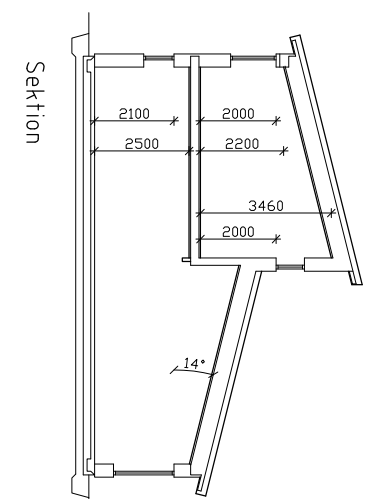

Sektion

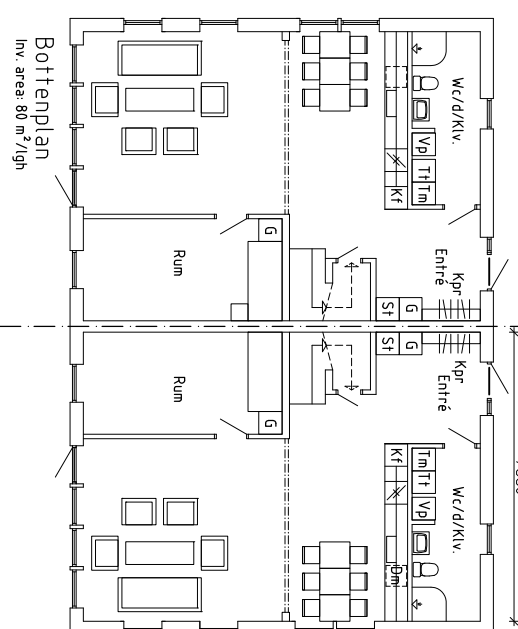

Bottenplan
Inv. area: 80 m²/gh

FÖRKLARINGAR:

MÄTT ANGES I MILLIMETER
HÖJDMÄTT ANGES I METER

BEHINTLIG MARKNIVA ÄNDRAS INTE

BRANDCELL E160

MATERIALÖVERSIKT:

GRUNDLÄGGNING MED
PLATTA PÅ MARKEN
FASADER:
VITMALAD LIGGANDE
TRÄPANEL
TAK:
RÖDA SLÅTA BETONG-
PANNOR

FÖRKORTNINGAR:

VP VÄRMEPANNANNA
Tm TVÄTTMASKIN
Ti TORRTUMMLARE
G GARDEROB
L LINNESKÅP
St STÄDSKÅP
Kpr KAPPHÅNGARE
Kf KYL / FRYS
Dm DISKMASKIN

UPPSTÄLLNINGSRITNING

Bygga bostäder AB
Box 2028
131 02 Nacka

Berlin Arkitekter
Trävelsgränd 1
111 29 Stockholm
Tele +46 8 442 05 10
anders@berlinarkitekter.se

UPPSÄG NR RITAD/KONSTR AV HANDELSGÄRE
2014_10_20 ANSVARIG

NYBYGGNAD

PLANER SEKTION FASADER
ALTERNATIV 3

HELSKALA HALVSKALEN
1:100 A40.1-03